

BOOGBED OP MAAT

WAT ZIT ER IN DE DOOS?

2-3x Pootdeel A
4-10x Boogdeel B

Let op!

Zorg dat de vouwlijn zichtbaar naar boven ligt en vouw dan het karton naar je toe.

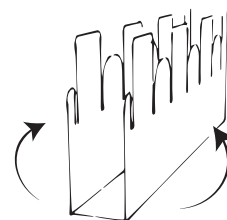
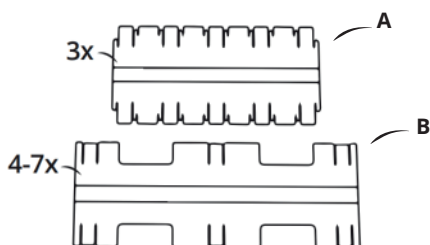
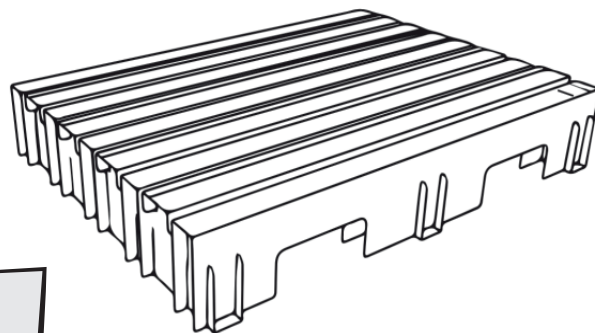

1. Controleer of je alle onderdelen hebt. Het aantal onderdelen is afhankelijk van de grootte van het bed.

2. Leg alle onderdelen plat neer en vouw de onderdelen A en B bij de vouwlijnen naar boven toe.

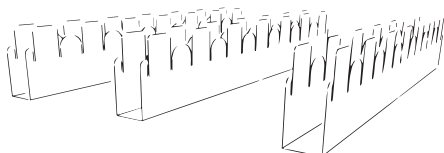

3. Leg poot deel A tegenover elkaar, waarbij de maataanduiding dezelfde kant op staat.

4. Schuif twee boogdelen B in de buitenste gleuven.

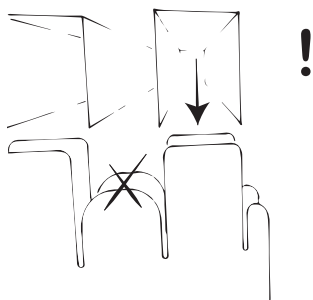

5. **Let op!** Schuif de boogdelen in de hogere sleuven. Niet in de lagere afgeronde sleuven.

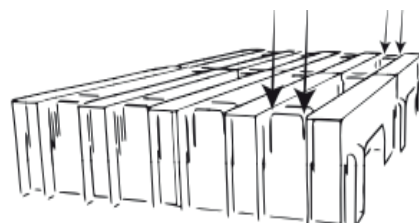

6. Schuif boogdelen B in de gleuven tot er geen gleuven meer over zijn. Je boogbed is nu af. Slaap lekker!

BOOGBED LADE

WAT ZIT ER IN DE DOOS?

- 1x Body Bedlade A
- 1x Achterkant B
- 1x Voorkant C

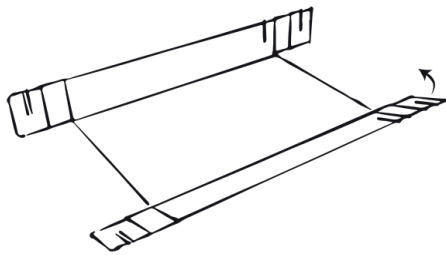
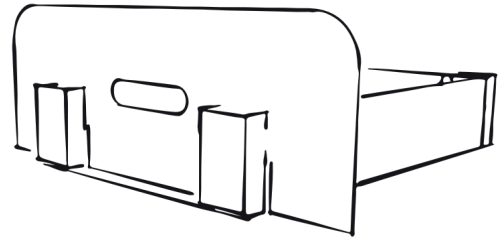

1. Controleer of je alle onderdelen hebt.

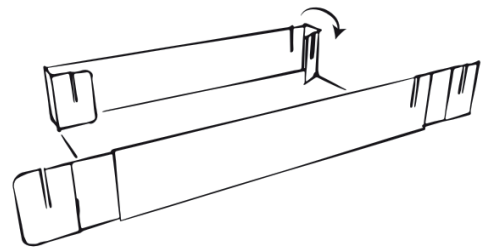

2. Vouw de zijkanten van de body A omhoog.

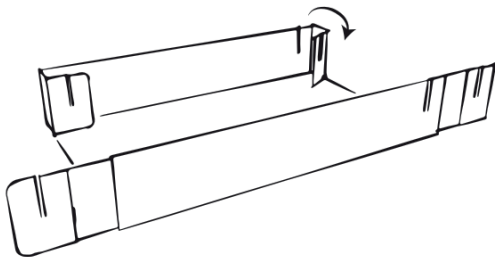

3. Vouw de flappen aan de voor- en achterzijde om naar binnen. Doe dit aan beide zijden.

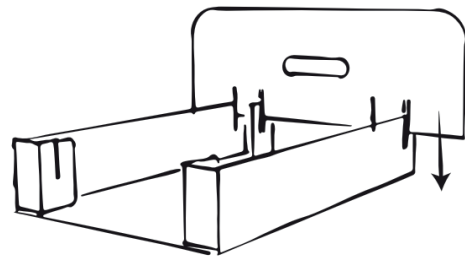

4. Bevestig de voorkant C in de daarvoor bestemde gleuven.

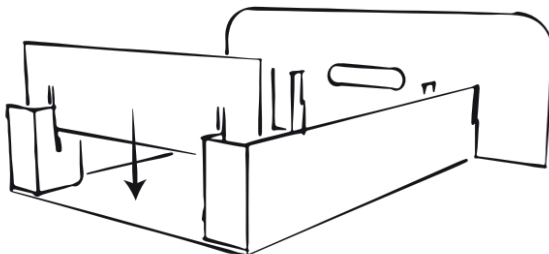

5. Bevestig de achterkant B in de daarvoor bestemde gleuven. Je lade is klaar!