

# BOOGBED OP MAAT

## WAS IST IN DER BOX?

2-3x Beinteil A  
4-10x Bogenteil B

### ACHTUNG!

Achten Sie darauf, dass die  
Faltlinie nach oben sichtbar ist  
und falten Sie dann den  
Karton zu sich hin.

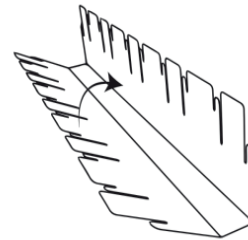
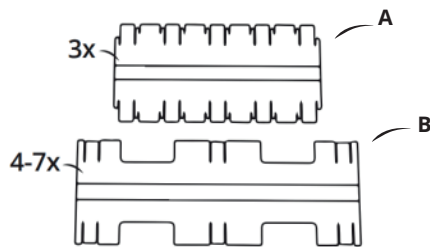
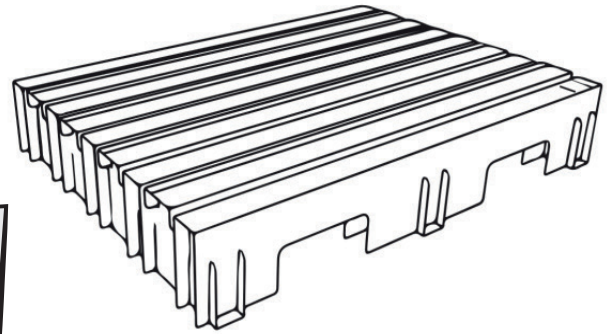

1. Überprüfen Sie, ob alle Teile vorhanden sind. Die Anzahl der Teile hängt davon ab die Größe des Bettes.

2. Legen Sie alle Teile flach hin und falten Sie die Teile A und B an den Faltlinien nach oben.

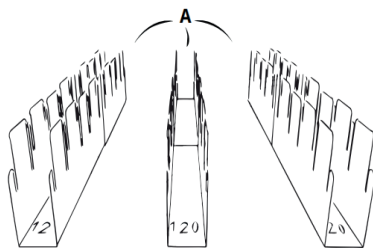

3. Legen Sie die Beinteile A einander

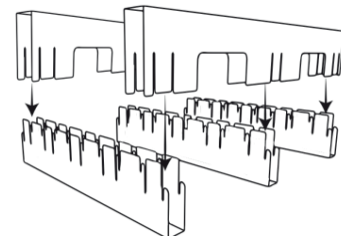

4. Schieben Sie zwei Bogenteile B in die äußeren Schlitzte. Schieben Sie nun auch die anderen Bogenteile in die Einschnitte der Beinteile A.

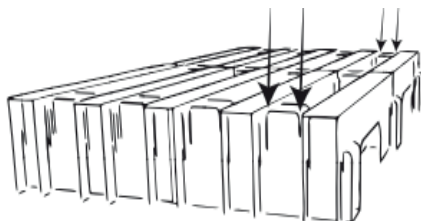

5. Schieben Sie die Bogenteile B in die Schlitzte, bis keine Schlitzte mehr vorhanden sind. Ihr Bogenbett ist nun fertig. Schlaf gut!

# BOOGBED LADE

## WAS IST IN DER BOX?

- 1x Körperbettschublade A
- 1x Zurück B
- 1x Vorne C

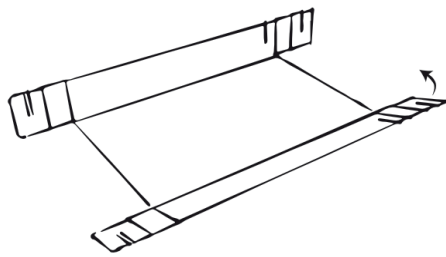
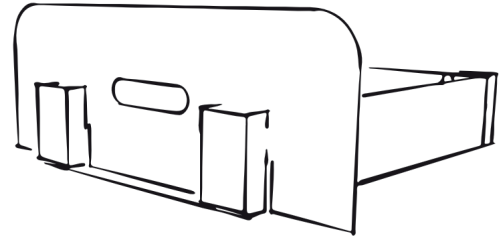

1. Überprüfen Sie, ob alle Teile vorhanden sind.

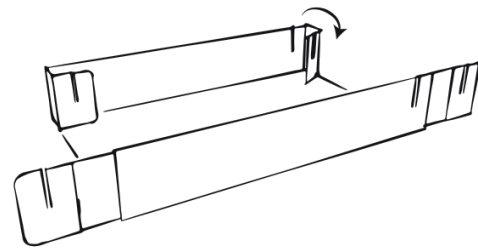

2. Falten Sie die Seiten von Körper A nach oben.

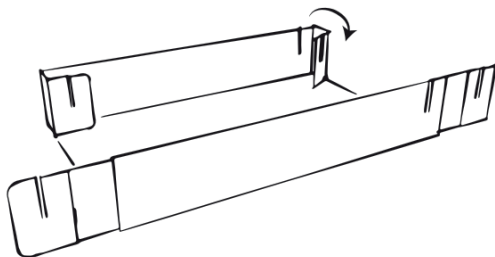

3. Falten Sie die Klappen vorne und hinten hineingehen. Tun Sie dies auf beiden Seiten.

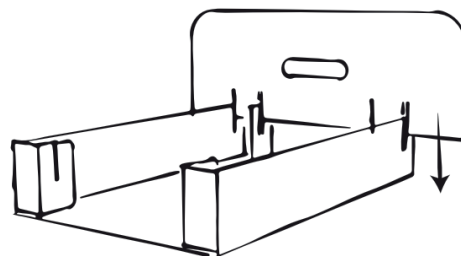

4. Befestigen Sie das vordere C in den entsprechenden Schlitzen.

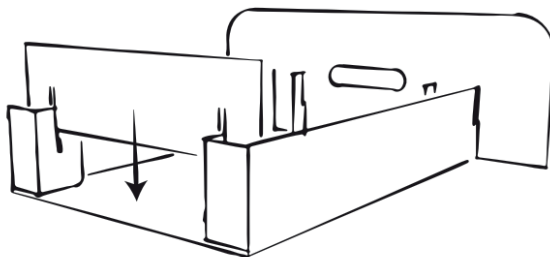

5. Befestigen Sie die Rückseite B an der entsprechenden Position Slots. Ihre Schublade ist fertig!