

WEGWIJZER

WAT ZIT ER IN DE DOOS?

- 3x Voet A
- 2x Hoekprofiel B
- 2x Bord C
- 1x Pijl D

Om ervoor te zorgen dat je wegwijzer stevig is en niet wiebelt, voeg wat gewicht toe aan de basis.

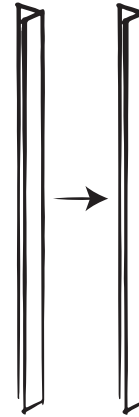
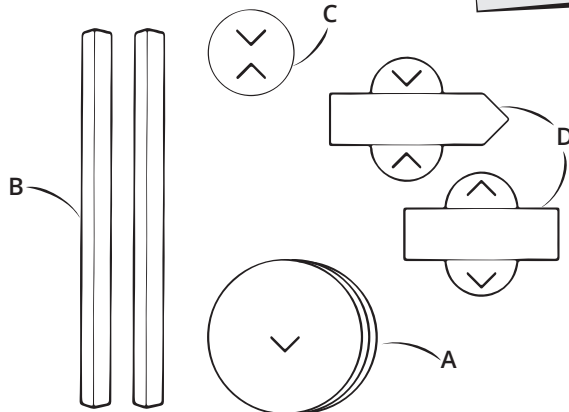
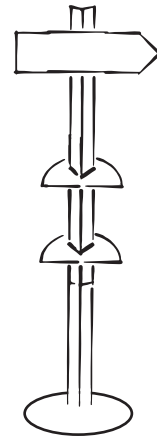

1. Controleer of je alle onderdelen hebt.

2. Houdt beide B-delen tegen elkaar aan.

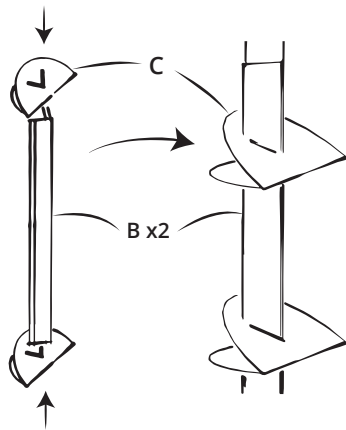

3. Schuif de twee connectoren (C) van boven en van onder op deel B.

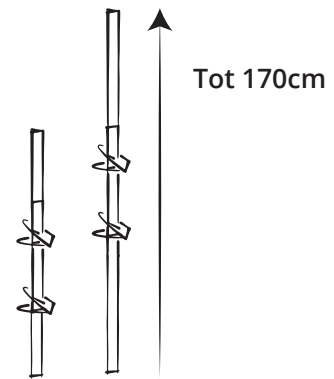

4. Je hebt de mogelijkheid om de wegwijzer te verhogen tot 170 cm.



5. Vouw de flappen van de pijl en het bord van je af.

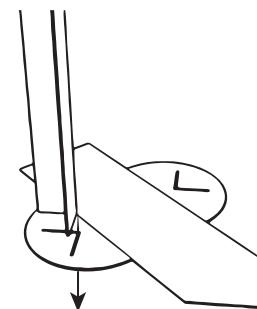

6. Vouw het onderste onderdeel (bordje of pijl) weer terug. Bepaal welke kant de pijl op moet wijzen en steek het hoekprofiel door de onderste opening.

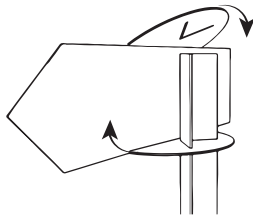

7. Vouw de pijp nu omhoog en de flap naar achteren. Steek vervolgens het hoekprofiel door de bovenste uitsparing. Herhaal deze stap voor het 2e bord.

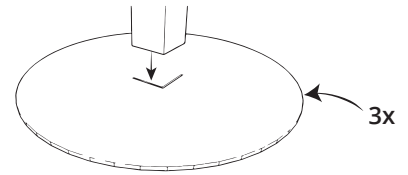

8. Schuif de andere kant van hoekprofiel B door de uitsparing in voet A maar niet te diep. Je wegwijzer is nu klaar!