

VERGADERRUIMTE

Montage handleiding

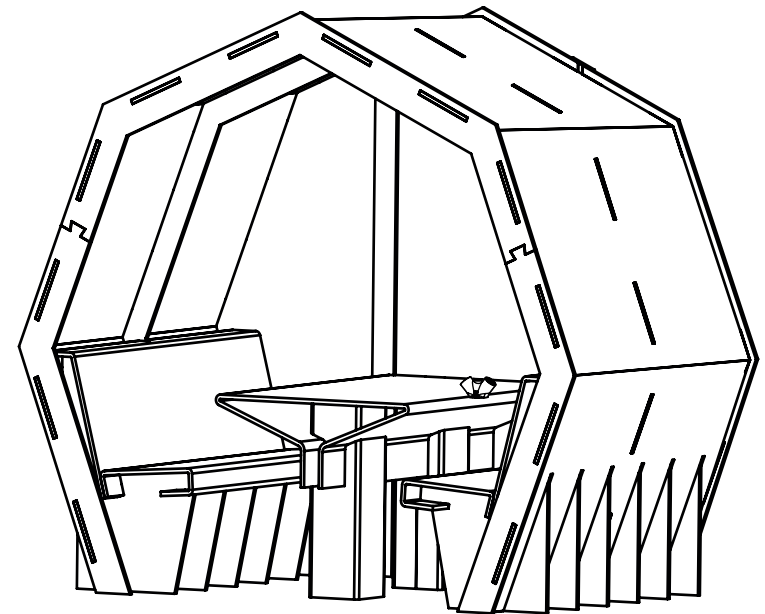

www.kartent.com



Lees de instructies zorgvuldig door voordat u begint met de montage van de Vergaderruimte!

1. Haal het tafelblad uit de palletdoos. Start met het inschuiven van de twee tafelpoten tot de aanslagrand. (Tip: Zet het tafelblad verticaal op zijn kant zoals afgebeeld.)

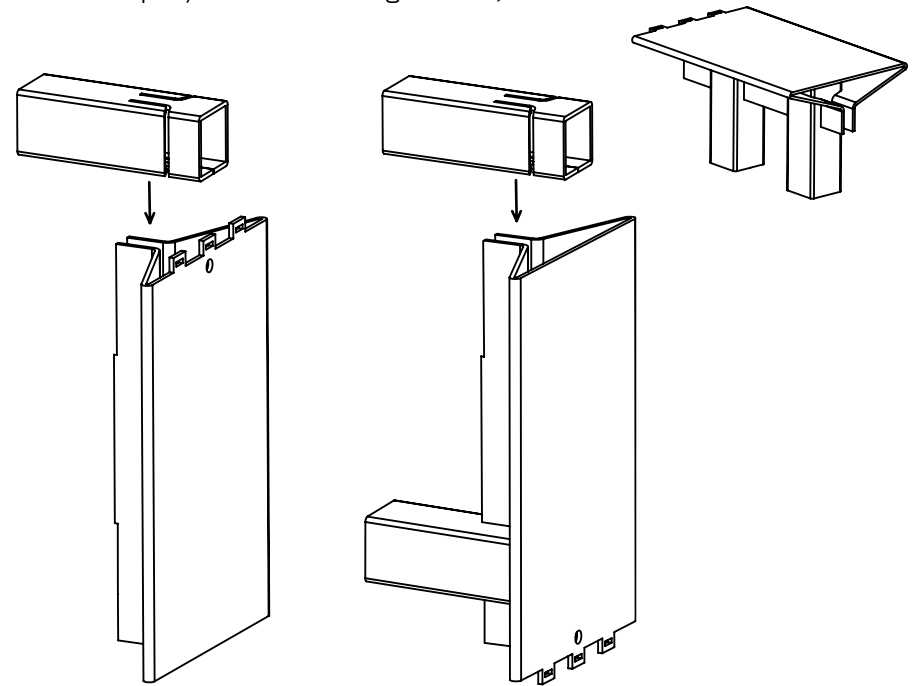

2. Monteer het stopcontact op de tafel, vergeet niet om eerst de stekker door het gat in de tafel te steken.

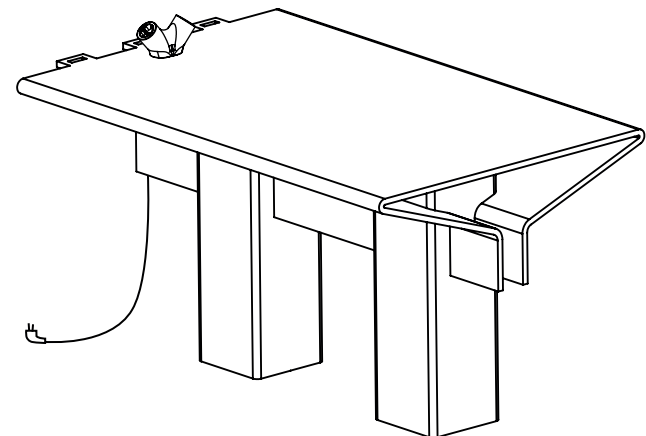

3. Pak nu de onderdelen voor de bank bij de hand en start met het zitvlak. Schuif de standers een voor een in het onderdeel.

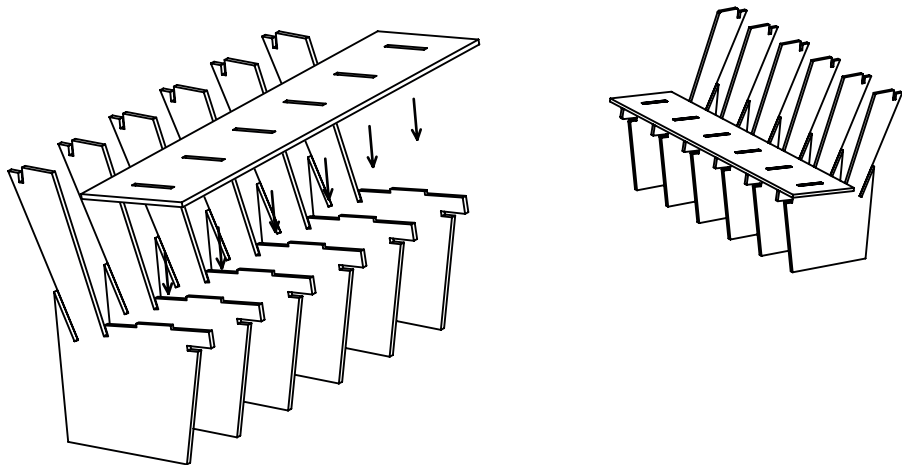

4. Pak nu de het onderdeel met 'ZITVLAK BANK' erop. Schuif het zitvlak een voor een in de standers. Klap daarna het zitvlak over de standers heen.

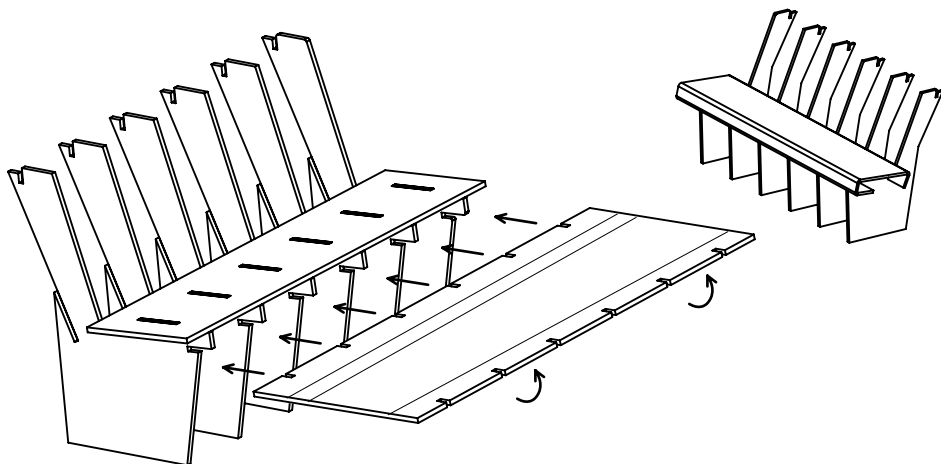

Belangrijke veiligheidsinstructies

1. Lees de instructies zorgvuldig door voordat u begint met de montage van de Vergaderruimte.
2. Bewaar deze instructies goed.
3. Hou rekening met alle waarschuwingen.
4. Volg de instructies.
5. Reinigen, gebruik een droge doek.
6. Er wordt aangeraden dit product met twee personen te monteren.
7. Gebruik alleen onderdelen/accessoires gespecificeerd en aangeleverd door Vergaderruimte.
8. Plaats dit product niet in de buurt van warmte uitstotende apparaten zoals een verwarming, kachel, verwarmingsregister of andere apparaten die warmte produceren.
9. Niet water/weer bestendig.
10. Plaats dit product niet in een vochtige ruimte of in de buurt van water.
11. Niet op klimmen of aanhangen.
12. Niet op het tafelblad zitten.
13. De banken kunnen een maximale belasting van 180kg per bank aan.
14. De tafel kan een maximale belasting van 40kg aan.

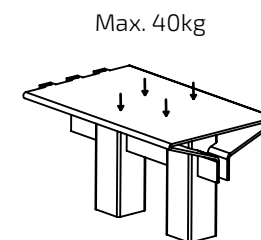
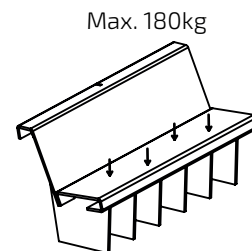

Er kunnen geen rechten worden ontleend aan deze handleiding. Het monteren van de Vergaderruimte geschiedt geheel op eigen risico. Daarnaast is Vergaderruimte niet aansprakelijk voor ongevallen en schade m.b.t. het bovenstaande product.

Voor vragen en/of opmerkingen over dit product kunt u contact opnemen per mail met: www.kartent.com



17. Neem plaats in de Vergaderruimte. Zit, geniet en beleef!

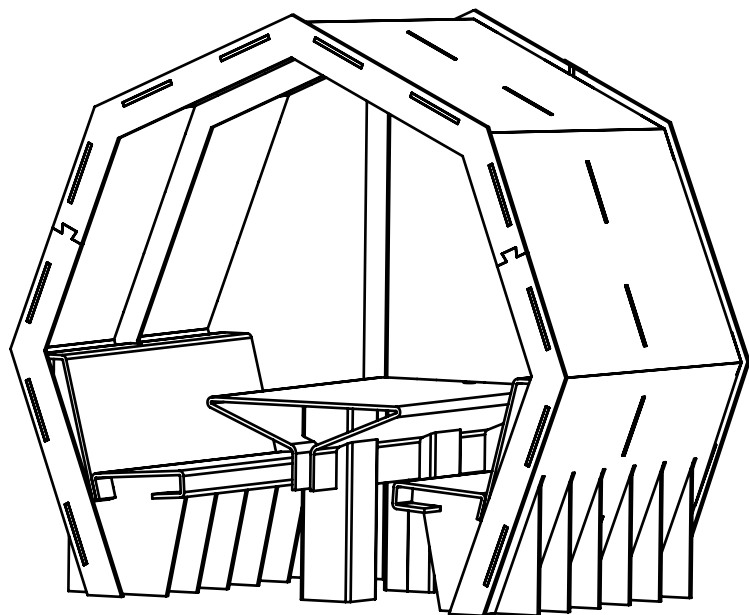

5. Schuif nu de achterwand in de bank. Druk de achterwand goed in de bank. Let op! Zorg dat de achterwand met de goede kant naar de bank toe gemonteert wordt.

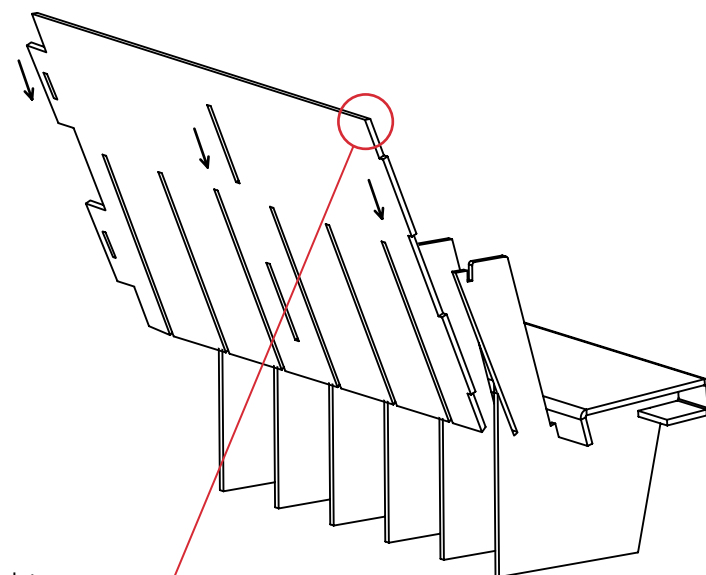

Zij aanzicht

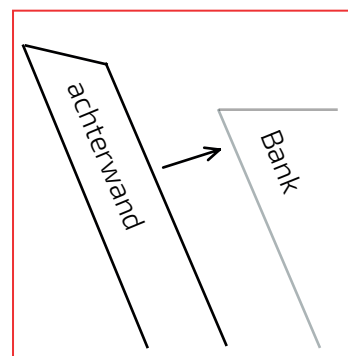

6. Pak de midden boog erbij en schuif deze tussen de bank en de achterwand, durk deze goed op zijn plaats in de achterwand.

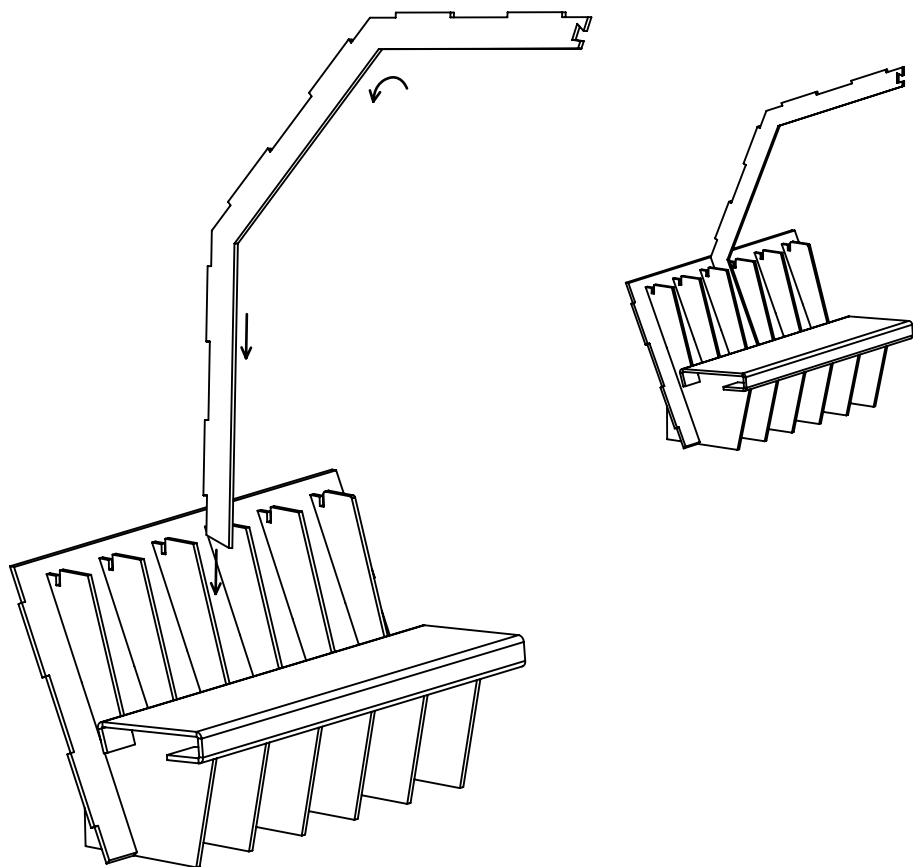

15. Pak de tafel en schuif deze in de Vergaderruimte. Let op! Zorg ervoor dat je de stekker van het stopcontact eerst door het gat drukt in de achterwand voordat je de tafel bevestigt in de achterwand.

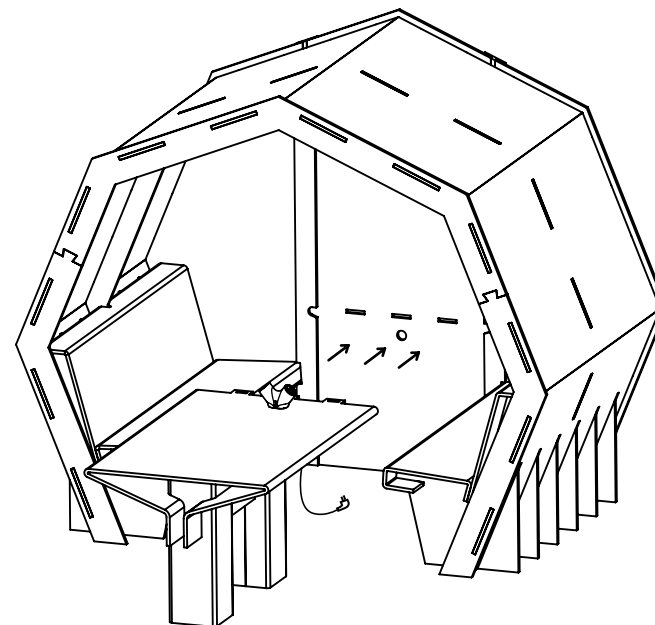

16. Als laatste stap druk in de achterzijde de drie laatste T-stukken in de gleuven om de tafel te vergrendelen.

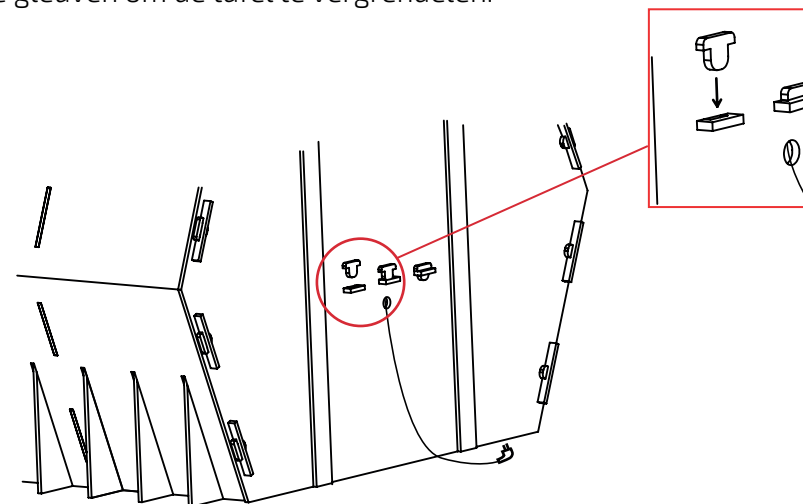

13. Druk in de achterzijde de acht T-stukken in de gleuven om de platen te vergrendelen.

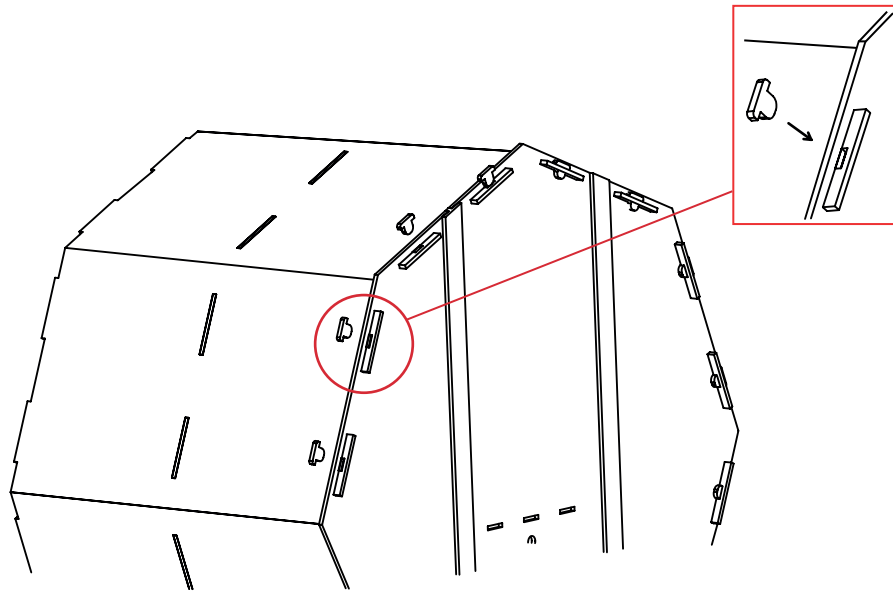

14. Pak de voorpanelen en bevestig deze aan de voorzijde.

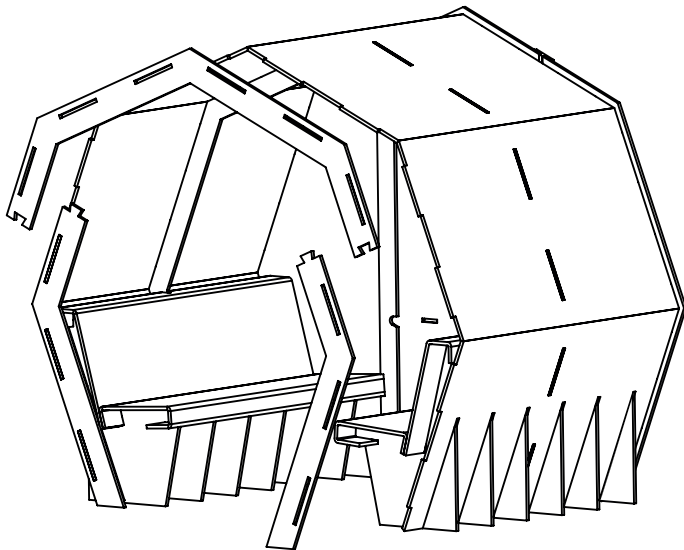

7. Pak nu de het onderdeel met 'RUGLEUNING' erop. Steek deze in de bank, klap daarna het rugvlak naar achter en schuif deze in de bank.

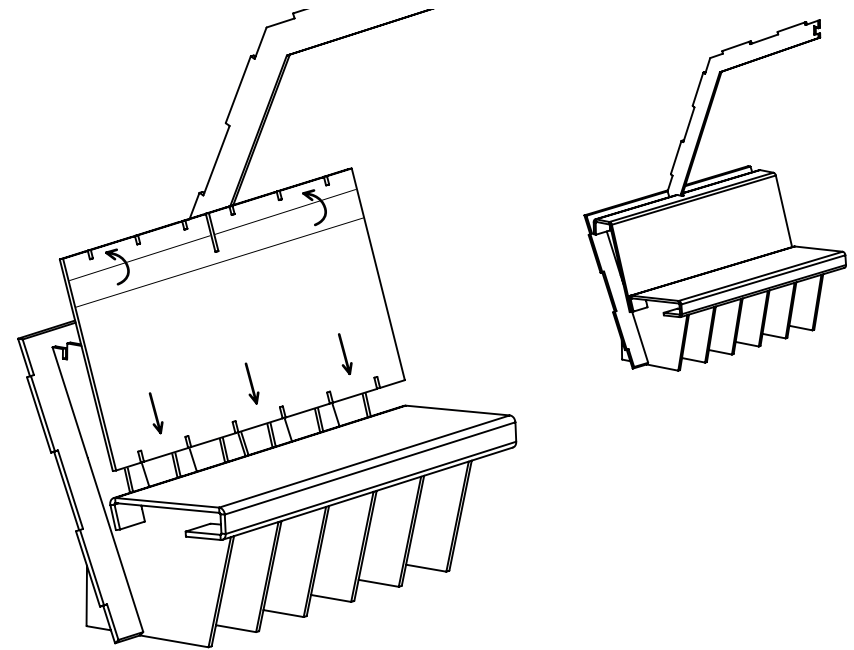

8. Voer stap 3 t/m 6 nu opnieuw uit voor de andere bank, als je beide banken klaar hebt verbind de bogen dan in het midden.

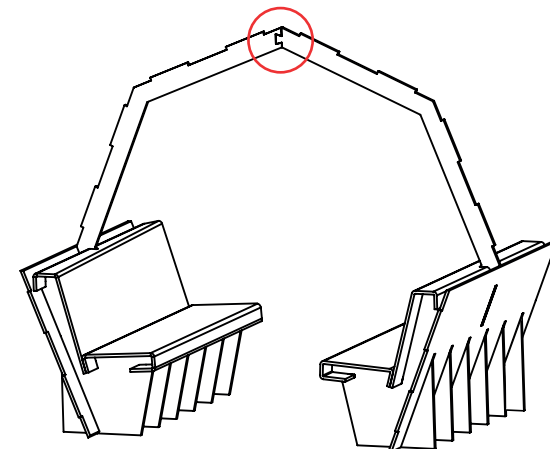

9. Haal de onderdelen voor de achterwand uit de palletdoos en zet deze rechtop tegen een muur. Schuif de 5 onderdelen in elkaar.

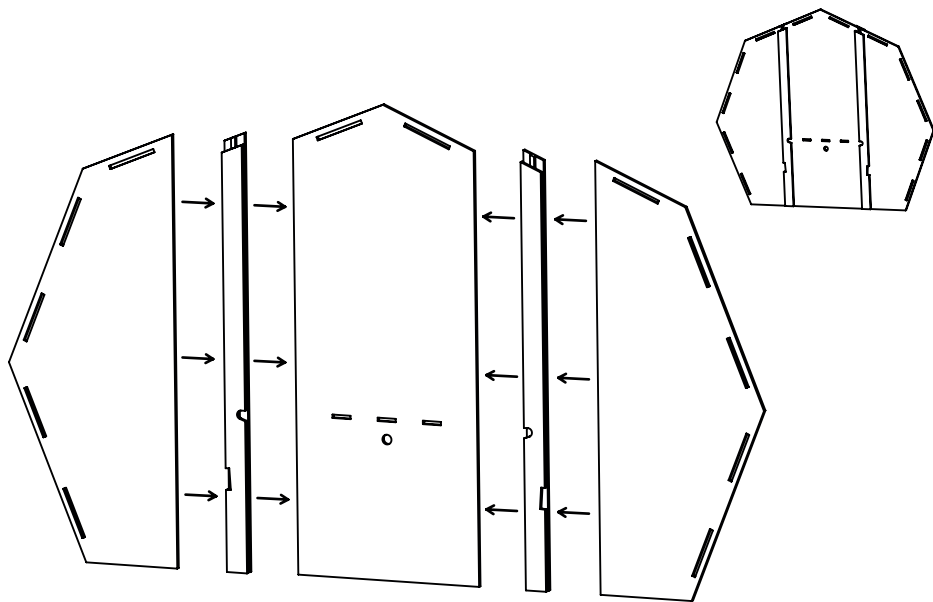

10. Bevestig nu de achterwand aan de twee banken.

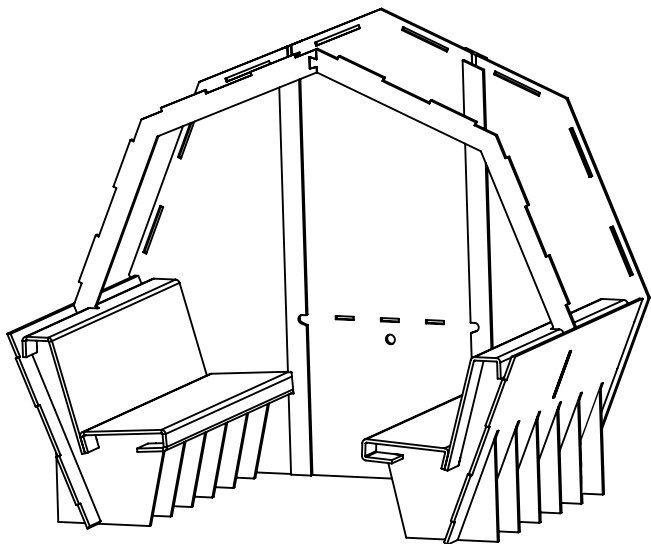

11. Druk in de achterzijde de vier T-stukken in de gleuven om de platen te vergrendelen

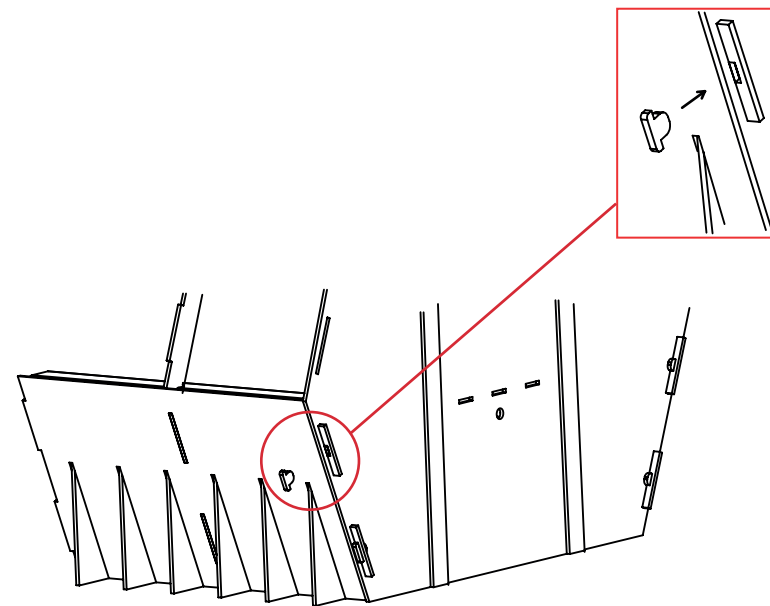

12. Pak nu de overige dakplaten en schuif deze door de achterwand en bevestig deze daarna op de middenconstructie.

